

Daten für Element- und Modultransporte mit Semiaufleger Ladehöhe 90 cm

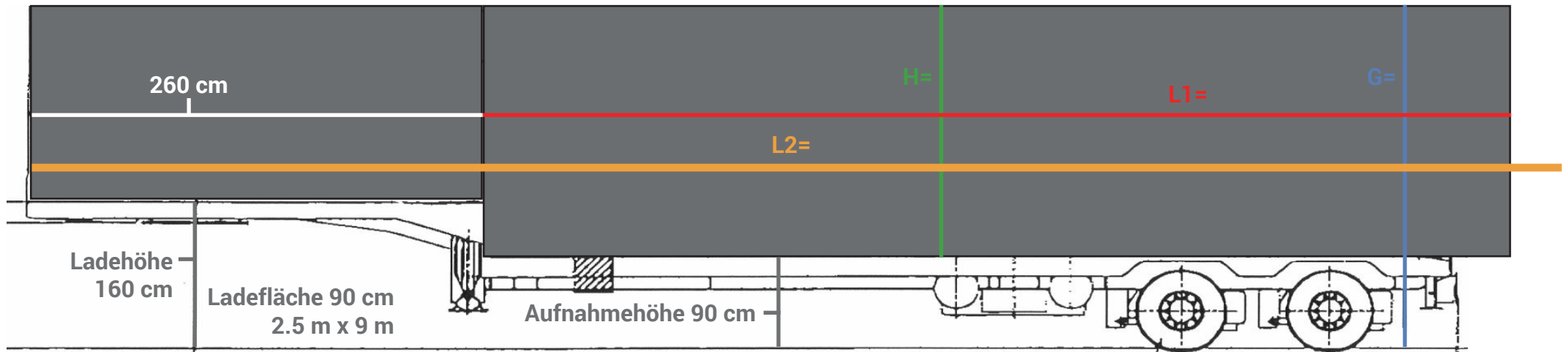

Ladehöhe 90 cm

Ladelänge L1 = mit teilbarer Ladung max. 10.5 m
Ladelänge L1 = mit unteilbarer Ladung max. 18 m, ab 12 m Bewilligung

Ladehöhe 160 cm

Ladelänge L2 = mit teilbarer Ladung max. 13 m
Ladelänge L2 = mit unteilbarer Ladung max. 21 m, ab 15 m Bewilligung

Ladehöhe H

Ladehöhe H = ohne Bewilligung max. 310 cm
Ladehöhe H = mit Bewilligung auf Autobahnen max. 340 cm bei unteilbarer Ladung
Ladehöhe H = mit Bewilligung auf Kantonsstrassen max. 390 cm

Gesamthöhe G

Gesamthöhe G = bis 400 cm keine Bewilligung
Gesamthöhe G = bis 430 cm mit Bewilligung auf Autobahnen bei unteilbarer Ladung
Gesamthöhe G = bis 480 cm mit Bewilligung auf Kantonsstrassen bei unteilbarer Ladung
in Städten zum Teil begrenzt auf 420 cm, ab 420 cm mit Polizeibegleit / ATB

Breite des Fahrzeuges

Dauerbewilligung
bis Breite 300 cm

Sonderbewilligung
Breite 301 cm bis 350 cm

Sonderbewilligung + Eigenbegleit
Breite 351 cm bis 380 cm

Sonderbewilligung + Polizeibegleit / ATB
ab Breite 381 cm

In Städten zum Teil Polizeibegleit ab 350 cm

ohne Bewilligung Nutzlast max. 21 t
mit Bewilligung bei unteilbarer Ladung 29 t / 32 t

Walter Meier Transporte AG

Dorfstrasse 26, 5303 Würenlingen
Tel. 056 281 11 88, info@meiertransporte.ch
www.meiertransporte.ch

Daten für Element- und Modultransporte mit Tiefbettauflieger Ladehöhe 40 cm

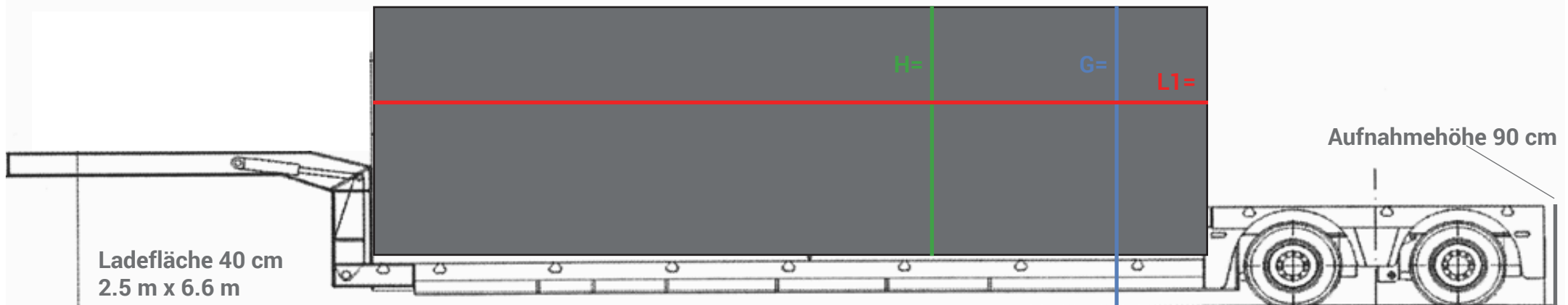

Ladehöhe 40 cm

Ladelänge L1 = mit teilbarer Ladung max. 6.6 m

Ladelänge L1 = mit unteilbarer Ladung max. 16 m, ab 10 m Bewilligung

Ladehöhe H

Ladehöhe H = ohne Bewilligung max. 360 cm

Ladehöhe H = mit Bewilligung auf Autobahnen max. 390 cm

Ladehöhe H = mit Bewilligung auf Kantonsstrassen max. 440 cm

Gesamthöhe G

Gesamthöhe G = bis 400 cm keine Bewilligung

Gesamthöhe G = bis 430 cm mit Bewilligung auf Autobahnen bei unteilbarer Ladung

Gesamthöhe G = bis 480 cm mit Bewilligung auf Kantonsstrassen bei unteilbarer Ladung

in Städten zum Teil begrenzt auf 420 cm, ab 420 cm mit Polizeibegleit / ATB

Breite des Fahrzeuges

Dauerbewilligung

bis Breite 300 cm

Sonderbewilligung

Breite 301 cm bis 350 cm

Sonderbewilligung + Eigenbegleit

Breite 351 cm bis 380 cm

Sonderbewilligung + Polizeibegleit / ATB

ab Breite 381 cm

In Städten zum Teil Polizeibegleit ab 350 cm

ohne Bewilligung Nutzlast max. 17 - 18 t

mit Bewilligung bei unteilbarer Ladung 28 - 31 t

Nutzlast mit Hebeböcke max. 17 t

Walter Meier Transporte AG

Dorfstrasse 26, 5303 Würenlingen

Tel. 056 281 11 88, info@meiertransporte.ch

www.meiertransporte.ch

Sondertransporte und Sperrzeiten

Sperrzeiten für Ausnahmetransporte

Die Sperrzeiten sind in den meisten Städten wie folgt:

Morgens 06.30 – 08.30 Uhr

Mittags 11.30 – 12.30 Uhr

Abends 16.30 – 18.30 Uhr

Sperrzeit Verzweigung Birrfeld und Brüttisellerkreuz 6.30 – 8.30 Uhr

Sondertransporte Gotthard

Sondertransporte bis Breite **3.50 m**, Höhe **4.20 m** durch den Gotthard nur Nachts:

Montag auf Dienstag

Dienstag auf Mittwoch

Mittwoch auf Donnerstag

Donnerstag auf Freitag

Sondertransporte ab Breite **3.51 m**, Höhe **4.21 – 4.30 m** durch den Gotthard nur Nachts von **Mittwoch auf Donnerstag**

Sondertransporte San Bernardino

Sondertransporte durch den San Bernardino ab **3.00 m**

Begleitdienst Privat ab Thuisis

Kosten der Bewilligungen

Sonderbewilligungen pro Kanton ca. **CHF 100.– bis 150.–**

Polizeibegleit pro Kanton ca. **CHF 400.– bis 500.–**



Walter Meier Transporte AG
Dorfstrasse 26, 5303 Würenlingen
Tel. 056 281 11 88, info@meiertransporte.ch
www.meiertransporte.ch

Daten für Elementtransporte mit Auflieger Ladehöhe 150 cm

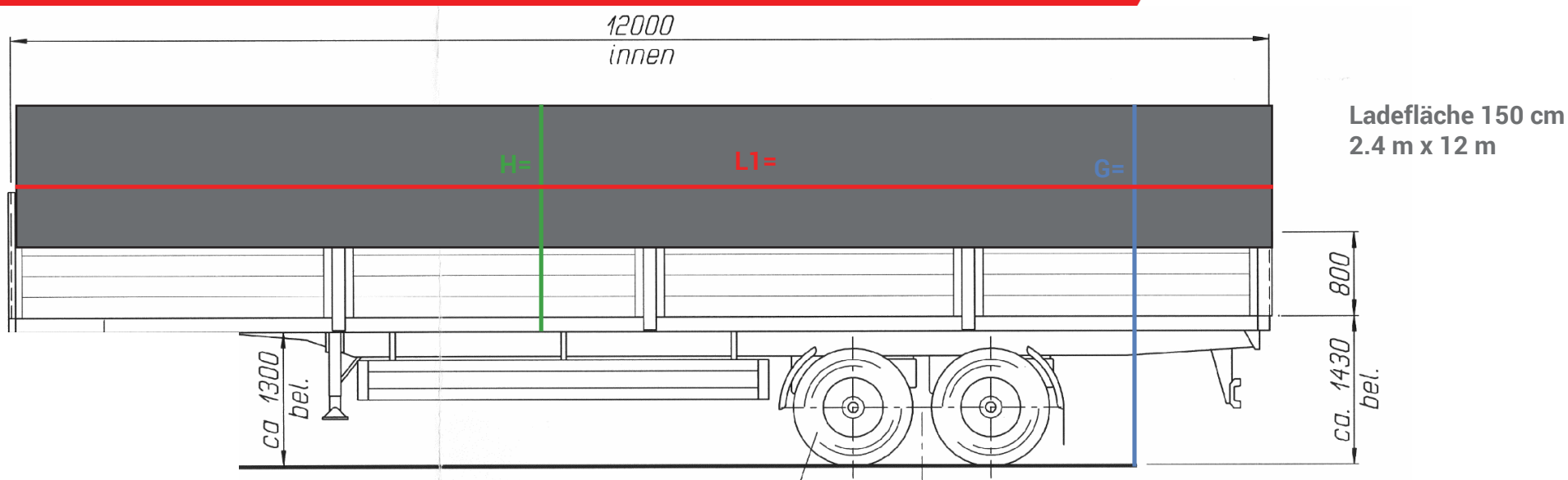

Ladehöhe 150 cm

Ladelänge L1 = mit teilbarer Ladung max. 12 m
Ladelänge L1 = mit unteilbarer Ladung max. 13.5 m

Ladehöhe H

Ladehöhe H = max. 250 cm

Gesamthöhe G

Gesamthöhe G = bis 400 cm keine Bewilligung
Gesamthöhe G = bis 430 cm mit Bewilligung auf Autobahnen bei unteilbarer Ladung
Gesamthöhe G = bis 480 cm mit Bewilligung auf Kantonsstrassen bei unteilbarer Ladung
in Städten zum Teil begrenzt auf 420 cm, ab 420 cm mit Polizeibegleit / ATB

Breite des Fahrzeuges

Dauerbewilligung

bis Breite 300 cm

Sonderbewilligung

Breite 301 cm bis 350 cm

Sonderbewilligung + Eigenbegleit

Breite 351 cm bis 380 cm

Sonderbewilligung + Polizeibegleit / ATB

ab Breite 381 cm

In Städten zum Teil Polizeibegleit ab 350 cm

ohne Bewilligung Nutzlast max. 26 t
mit Bewilligung bei unteilbarer Ladung 30 t

Walter Meier Transporte AG

Dorfstrasse 26, 5303 Würenlingen

Tel. 056 281 11 88, info@meiertransporte.ch

www.meiertransporte.ch

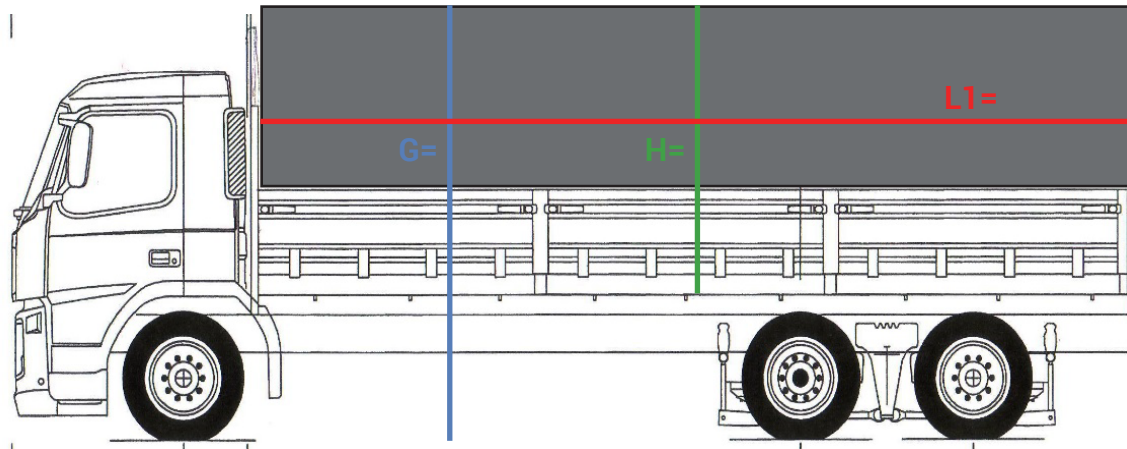

18.7 m

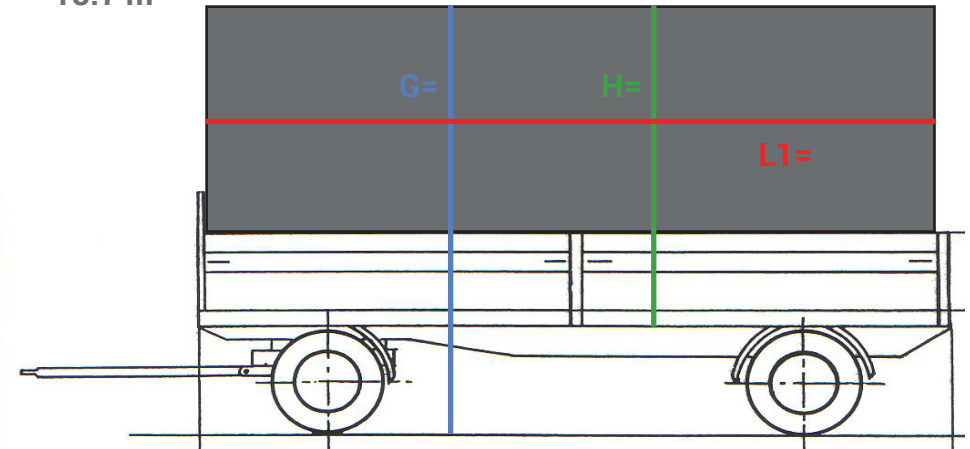

Ladefläche = 2.48 m x 7 m, ohne Seitenläden breiter möglich

Ladehöhe LKW 120 cm / ohne Brücke 105 cm

Ladelänge L1 = mit teilbarer Ladung max. 8 m

Ladelänge L1 = mit unteilbarer Ladung max. 8.5 m

Ladehöhe H

Ladehöhe H = max. 280 cm mit Brücke

Ladehöhe H = max. 295 cm ohne Brücke

Gesamthöhe G

Gesamthöhe G = bis 400 cm keine Bewilligung

Gesamthöhe G = bis 430 cm mit Bewilligung auf Autobahnen bei unteilbarer Ladung

Gesamthöhe G = bis 480 cm mit Bewilligung auf Kantonsstrassen bei unteilbarer Ladung

in Städten zum Teil begrenzt auf 420 cm, ab 420 cm mit Polizeibegleit / ATB

Breite des Fahrzeuges

Dauerbewilligung

bis Breite 300 cm

Sonderbewilligung

Breite 301 cm bis 350 cm

Sonderbewilligung + Eigenbegleit

Breite 351 cm bis 380 cm

Sonderbewilligung + Polizeibegleit / ATB

ab Breite 381 cm

In Städten zum Teil Polizeibegleit ab 350 cm

Nutzlast max. 25 t (mit Anhänger)

Walter Meier Transporte AG

Dorfstrasse 26, 5303 Würenlingen

Tel. 056 281 11 88, info@meiertransporte.ch

www.meiertransporte.ch

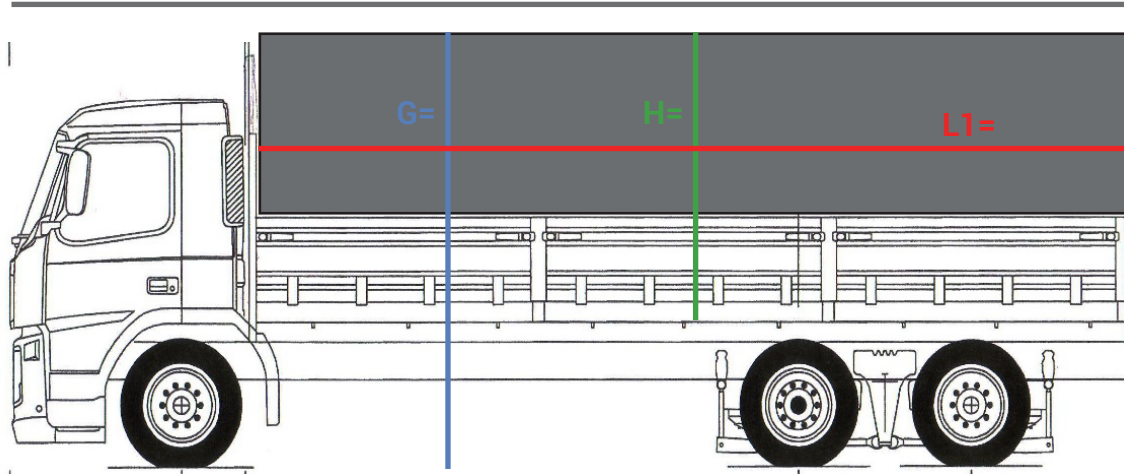

18.7 m

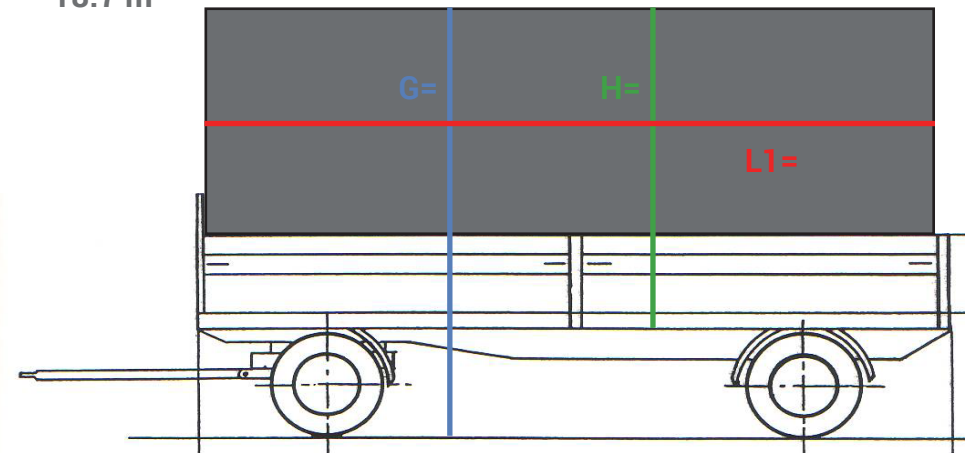

Ladehöhe Hänger 85 cm

Ladelänge L1 = mit teilbarer Ladung max. 6 - 7 m
Ladelänge L1 = mit unteilbarer Ladung max. 10 m

Ladehöhe H

Ladehöhe H = max. 315 cm

Gesamthöhe G

Gesamthöhe G = bis 400 cm keine Bewilligung
Gesamthöhe G = bis 430 cm mit Bewilligung auf Autobahnen bei unteilbarer Ladung
Gesamthöhe G = bis 480 cm mit Bewilligung auf Kantonsstrassen bei unteilbarer Ladung
in Städten zum Teil begrenzt auf 420 cm, ab 420 cm mit Polizeibegleit / ATB

Breite des Fahrzeuges

Dauerbewilligung

bis Breite 300 cm

Sonderbewilligung

Breite 301 cm bis 350 cm

Sonderbewilligung + Eigenbegleit

Breite 351 cm bis 380 cm

Sonderbewilligung + Polizeibegleit / ATB

ab Breite 381 cm

In Städten zum Teil Polizeibegleit ab 350 cm

Nutzlast max. 25 t (mit LKW)

Walter Meier Transporte AG

Dorfstrasse 26, 5303 Würenlingen

Tel. 056 281 11 88, info@meiertransporte.ch

www.meiertransporte.ch

Daten für Element- und Modultransporte mit Semiaufleger Ladehöhe Doll 80 cm

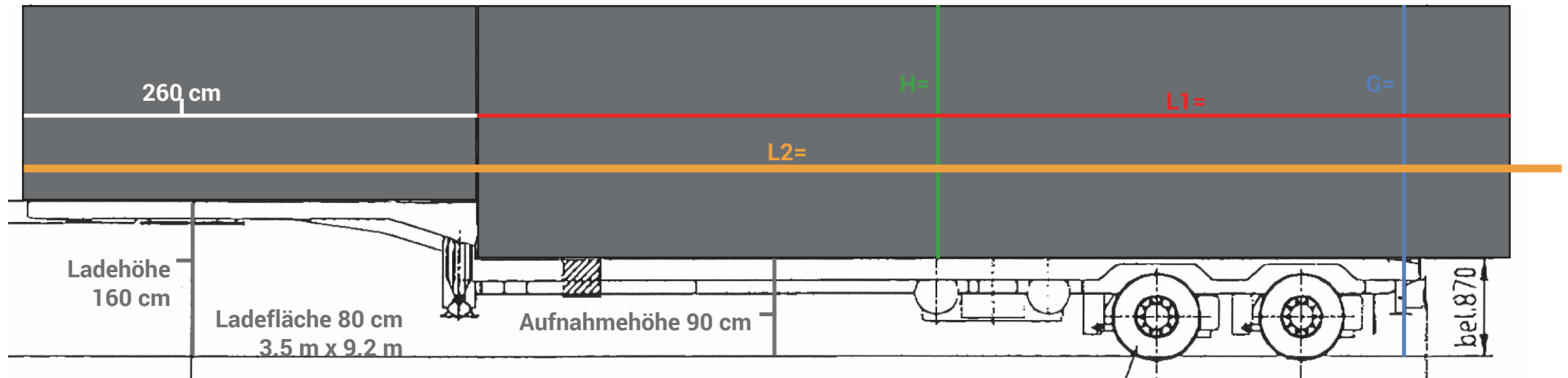

Ladehöhe 80 cm

Ladelänge L1 = mit teilbarer Ladung max. 10.5 m
Ladelänge L1 = mit unteilbarer Ladung max. 25 m, ab 12 m Bewilligung

Ladehöhe 150 cm

Ladelänge L2 = mit teilbarer Ladung max. 13 m
Ladelänge L2 = mit unteilbarer Ladung max. 28 m, ab 15 m Bewilligung

Ladehöhe H

Ladehöhe H = ohne Bewilligung max. 320 cm
Ladehöhe H = mit Bewilligung auf Autobahnen max. 350 cm bei unteilbarer Ladung
Ladehöhe H = mit Bewilligung auf Kantonsstrassen max. 400 cm

Gesamthöhe G

Gesamthöhe G = bis 400 cm keine Bewilligung
Gesamthöhe G = bis 430 cm mit Bewilligung auf Autobahnen bei unteilbarer Ladung
Gesamthöhe G = bis 480 cm mit Bewilligung auf Kantonsstrassen bei unteilbarer Ladung
in Städten zum Teil begrenzt auf 420 cm, ab 420 cm mit Polizeibegleit / ATB

Breite des Fahrzeuges

Dauerbewilligung
bis Breite 300 cm

Sonderbewilligung
Breite 301 cm bis 350 cm

Sonderbewilligung + Eigenbegleit
Breite 351 cm bis 380 cm

Sonderbewilligung + Polizeibegleit / ATB
ab Breite 381 cm

In Städten zum Teil Polizeibegleit ab 350 cm

ohne Bewilligung Nutzlast max. 17 t
mit Bewilligung bei unteilbarer Ladung 29 t

Walter Meier Transporte AG

Dorfstrasse 26, 5303 Würenlingen
Tel. 056 281 11 88, info@meiertransporte.ch
www.meiertransporte.ch